

# צריך FIAT בחיים!?

90

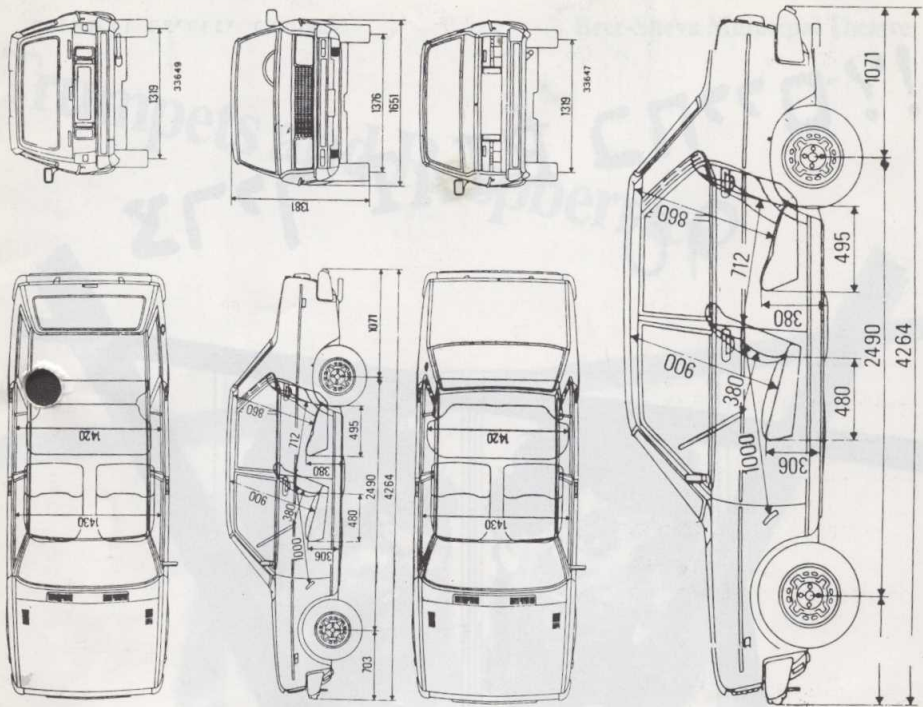

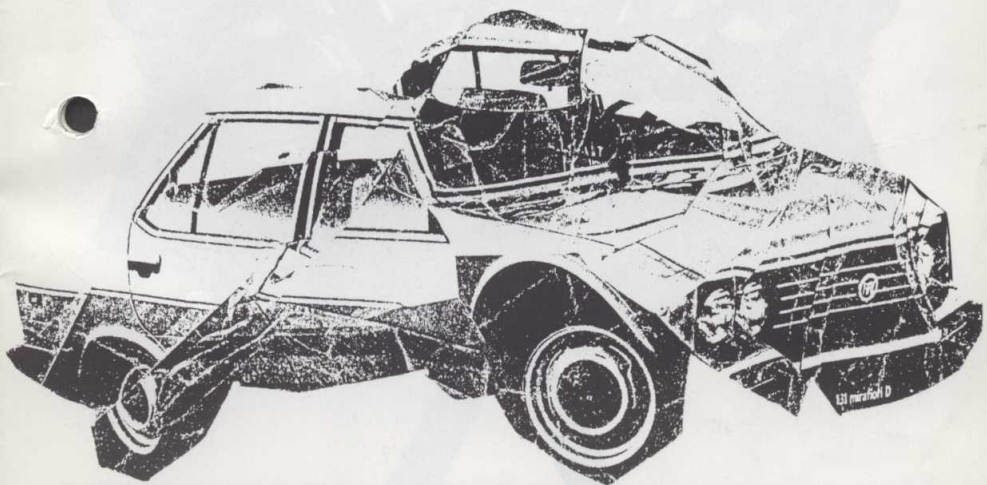

# צריך FIAT בחיים!?

משתתפים (לפי סדר הופעתם):

דב רייזר	אנטוניו, אניאלי
ענת וקסמן	לרצ'יה
רוזינה קמבוס	רוזה
רוברט הניג	רופא, סוכן חשאי
יגאל נאור	אח, שוטר, סוכן חשאי
עפרון אטקין	אח, סוכן חשאי
הוגו ירדן	מפקח משטרה
דורון סופר/ יאשה גילינסקי	סוכן חשאי
נחום שליט	שופט חוקר, אח

מאת:

דריו פו

תרגום:

יונתן דובוסרסקי

בימור:

רוג'ר סמית

תפוסה:

ותלבושות:

סול רדומסקי

תאורה:

נתן פנטורין

מוסיקה:

יוסי מר-חיים

משך מערכה ב' - כשעה



צילומים:  
איל פישר

בניית תפאורה:  
ארגונית

עיצוב גרפי:  
אבי וינוגרד

משך מערכה א' - כשעה

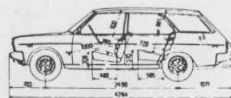

מנהל במה:  
אבי קובני

תפעול הצגה:  
יצחק דוד-זודה/  
דרור כץ

רקויזיטור:  
יפי זעפרני

הצגה ראשונה 9.10.85

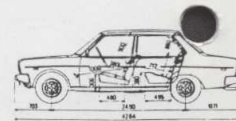

מנהל טכני וייצור:  
יואב מהרבני

עוזרת במאי:  
מתי אסיאס

מנהל הצגה:  
שלמה לסרי



**ד**ריו פו (נולד ב-1926) הוא מזה שנים יוצר התיאטרון החשוב ביותר הפועל באיטליה. לאחרונה הוא זכה גם להכרה בינלאומית, ויעידו על כך מחזותיו הרבים שהוצגו בעשרות מדינות, בהצלחה מסחררת של הקהל והביקורת כאחד. בארץ הועלו עד כה "מותו של אנרכיסט", "מיטה-מיטבח, מיטה-מיטבח" ו-"לא משלמים יותר". פו שלמד ציור וארכיטקטורה, פנה עם תום לימודיו ליצירה הדרמטית, וליתר דיוק לקומדיה ולסטירה. תחילה ברדיו ובטלוויזיה הממלכתיים, ומשנאלץ לפרוש בעקבות התנגשויות עם הצנזורה, בתיאטרון עצמו. דריו פו הוא תיאטרון בזעיר-אנפין: מחזאי, שחקן, במאי, תפאורן ומעצב תלבושות. יחד עם רעייתו, השחקנית פרנקה רמה, הוא פורש מן התיאטרון הממוסד, מן הבמה הקונוונציונלית ומן הקהל הבורגני האמון על תיאטרון זה. הוא מבקש ליצור תיאטרון חדש, תרבות חדשה, עממית ביסודה, המיועדת לקהל אשר אינו מגיע לתיאטרן הרגיל. במשך 30 שנה הוא נודד לארחה של איטליה ומציג את יצירותיו בפני פועלים, איכרים, נוער וסטודנטים, בכל חלל שמזדמן: כיכרות, מחסנים, אסמים, בתי-חרושת. התיאטרון של פו הוא פוליטי. זהו תיאטרון מעורב ולוחם.

תיאטרון מעורב-לא רק בתכנים שלו, אלא בעצם היווצרותו. הטכסטים בהם פו מופיע אינם אלא סקיצות לאילתורים, ורק תגובת הקהל נותנת להם את עיצובם הסופי.

תיאטרון לוחם-לא היה נושא אשר העסיק את החברה האיטלקית בדור האחרון, שמצא את פו ללא תגובה. מלחמת ויטנאם, הזכות לגירושין, שיחרור האישה, המצב באוניברסיטאות, הכפיה הדתית ומעל לכל, מצב הפועלים בחברה הקפיטליסטית-הטכנולוגית והסכנה הניאור-פשיסטית. כל אלה הניבו קומדיות מרות המצליפות ללא רחם בזרועות השלטון ובנגעיו.

יונתן דובוסרסקי

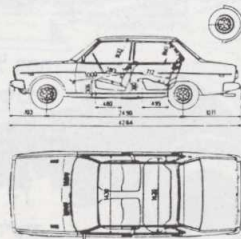

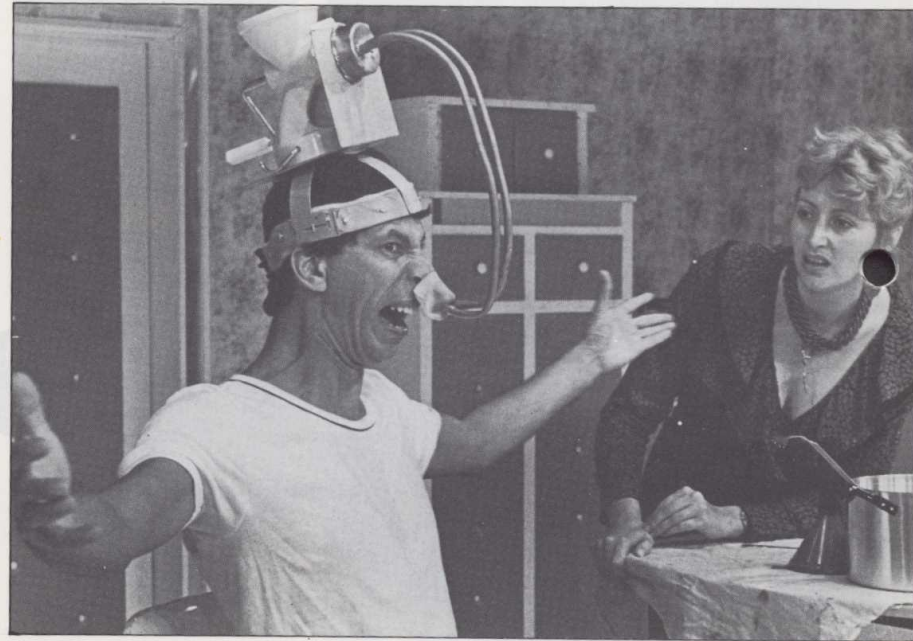
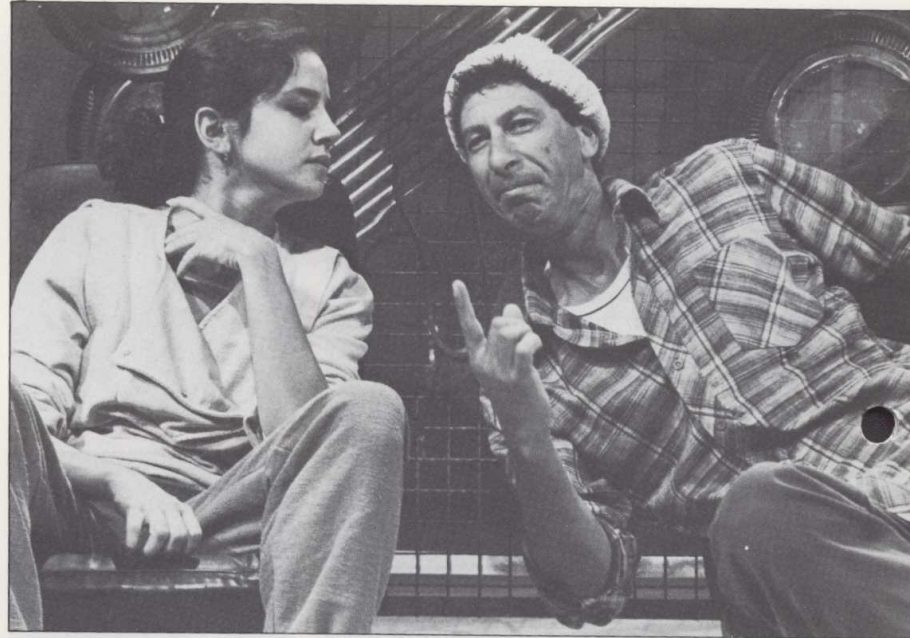

קומדיה שלפנינו מעוגנת, כמרבית יצירותיו, בארועים שמספקת לו המציאות האיטלקית. הפעם בחר פו לנתח את פרשת מורו. מי שהיה נשיא מפלגת השלטון הדמוקרטית-נוצרית, ופעמים רבות ראש ממשלה ושר חוץ, נחטף ב-1978 ע"י הבריגדות האדומות ולמרות תחינותיו לדון עם חוטפיו, סירבה הממשלה, ועימה האופוזיציה משמאל, להכנס למו"מ עם החוטפים. כידוע מורו נירצח. והנה שואל דריו פו את עצמו ואותנו: מה היה קורה לו במקום מורו חטפו הבריגדות את אחד משליטיה האמיתיים של המדינה, אחד מבעלי המאה והדעה, נשיא פיאט, ג'ובאני אניאלי? התשובה ניתנת באחת הקומדיות המצחיקות ביותר שנוצרו בעת האחרונה ואולי המרירה שבהן.

במסווה של קומדיה של טעויות, המבוססת על סכמות ישנות נושנות של תאומים זהים (פלאוטוס, שקספיר, מולייר ואצלנו "שלמה הרביעי" ושלמי הסנדלר" ו"שני קוני-למל") דריו פו תוקף את מהותו המושחתת של השלטון.

הוא חושף את הקשרים הסמויים בין ההון הגדול לפוליטיקה ואת האינטרסים הכלכליים העומדים מאחורי פעולות המתגדרות באיצטלות של צדק ומוסר. גם הטרור, מלמד אותנו פו, גם הטרור משחק לידיו של השלטון, ואיטליה היא רק משל.

יונתן דובורסקי







דב רייזר



רוזינה קמבוס

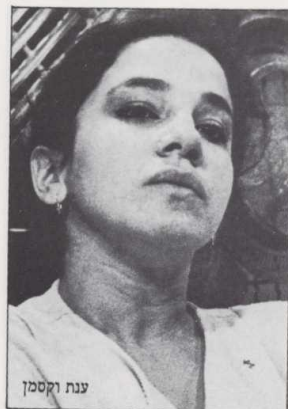

ענת וקסמן



תרגום:  
יונתן דובוסרסקי

**מ** תרגם ומעבד לתיאטרון בעיקר מן הרפרטואר האיטלקי. בין השאר תרגם ועיבד מיצירות ביאולקו (רוצנטה חוזר משדה הקרב) גולדוני (משרתם של שני אדונים, מהומות קיוג'ה), פירנדלו (שש דמויות מחפשות מחבר), פיליפו (נפולי של זהב)

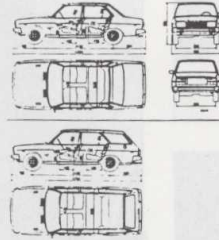

בימוי  
רוג'ר סמית

**ו** לוד בלונדון. למד באוניברסיטת אוקספורד ספרות אנגלית, ובשנים הראשונות עסק בכתיבת תסריטים לקולנוע ולטלוויזיה. כשש השנים האחרונות עוסק כבימוי בתיאטרון וביים הצגות אשר זכו להצלחה רבה ביניהן: "דואט לאחד" מאת תום קמפינסקי בתיאטרון הדוכס. הקומדיה "אדים" מאת נל דן בתיאטרון הקומדיה בלונדון אשר מאוחר יותר בווימה על ידו בברודווי עם השחקנית ג'ודית אייז שזכתה בפרס טוני על משחקה בהצגה זו. "ההבנה" מאת אנג'לה הוס בתיאטרון החוף עם ראלף ריצ'רדסון וקליאה ג'ונסון. לאחרונה ביים את "חצוצרות וקולות" (צריך פיאט בחיים) בתיאטרון פוניקס. זו עבודת הבימוי הראשונה של סמית בארץ.

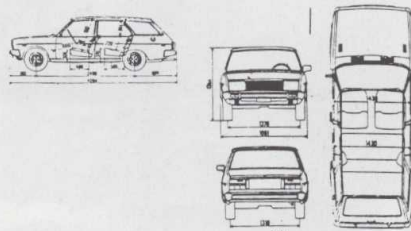



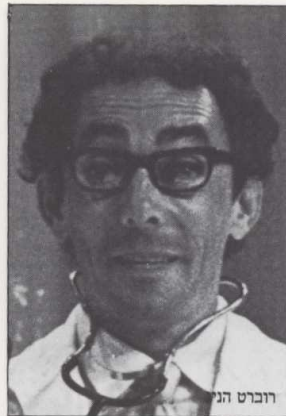

דוברט הנ

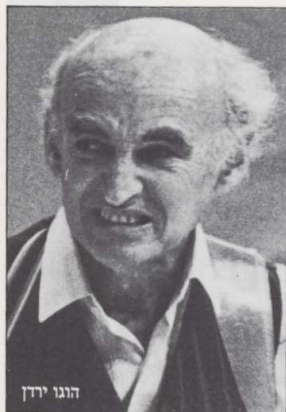
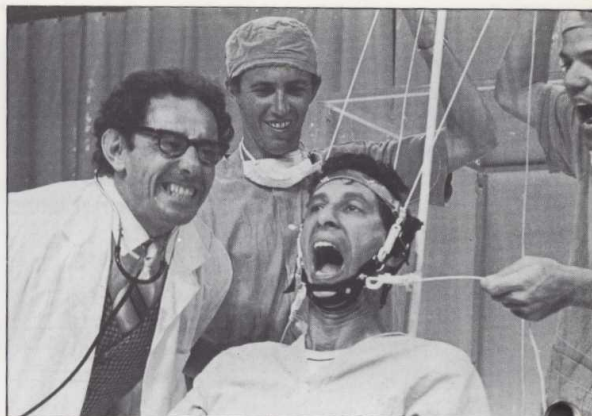

הוגו ירדן

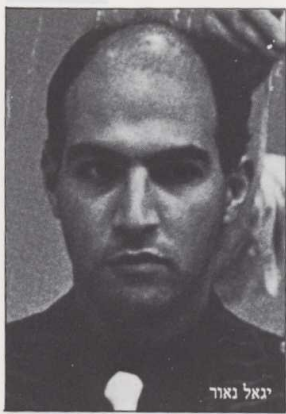

יגאל נאור



תפאורה ותלבושות:  
סול רדומסקי

ולד בדרום אפריקה, למד עיצוב במה לתיאטרון באנגליה, כעת חי בלונדון. היה תפאורן ב־Oxford Play House Company ובתיאטרון המפסטד. עיצב תפאורות להצגות רבות ב־"ווסט אנד", בין עבודותיו המפורסמות: המרד על הקיין ומלון קטן בעד בתיאטרון הלאומי האנגלי. בארץ עיצב את התפאורה להקיצו ורגנו מאת אליפורד אודטס, בתיאטרון חיפה.

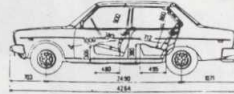

מוסיקה:  
יוסי מר־חיים

ולד בשנת 1940. למד באקדמיה ע"ש רובין בירושלים ובביה"ס ג'וליארד בניו־יורק עם לוציאנו בריו. מ־1969 הלחין מוסיקה לתיאטרון, קולנוע, מחול, מופעי מולטימדיה וכן יצירות להרכבים סימפוניים וקאמריים. הצגות בתיאטרון להם הלחין מוסיקה: מדיאה, והיה העקוב למישור — בקאמרי, סיפור פשוט — הבימה, מנדרגולה, יוסלה גולם — חיפה, קדימה בית"ר, סקופ — בחאן, הלילה ה־12, רצח פיירו, אביב מתעורר, הצל — בתיאטרון באר־שבע. סרטים: המכה ה־81, רובה חוליות (זכה בפרס פס הקול הטוב לשנת 1979), הים האחרון. לאחרונה הלחין את המוסיקה להצגות ליר, השחף, המיזנטרופ וחלום ליל קיץ בתיאטרון באר־שבע.

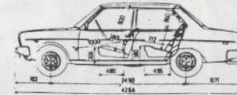

תאורה:  
נתן פנטורין

25 השנים האחרונות מעצב תאורה בתיאטרון הבימה. עד היום עיצב תאורה ל־200 הצגות שונות. עבודותיו הקודמות בתיאטרון באר־שבע: אגדות מיערות וינה, אל נקמות, מודליאני, שפע, תופים בלילה, עמודי החברה, השחף, ברכה, ולאחרונה כותרת ראשית, הקומיקאים והמיזנטרופ.

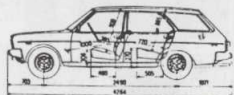

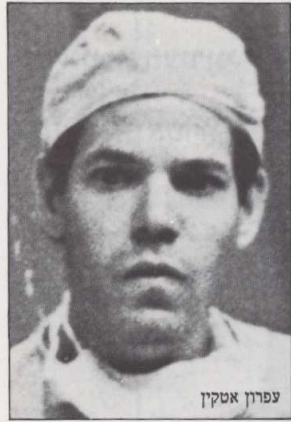

עפרון אטקין



נחום שליט



יאשה גילינסקי





# Trumpets and Raspberries

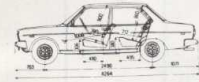
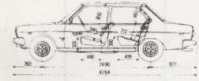

By: **Dario Fo**  
Translation by: **Yonathan Dubossarsky**  
Directed by: **Roger Smith**  
Set Designs by: **Saul Radomsky**  
Music: **Yossi Mar-Haim**  
Lighting by: **Natan Pantorin**

Cast (in order of appearance)

Antonio Berardi  
Agnelli

**Dov Reiser**

Lucia

**Anat Vaksman**

Rosa Berardi

**Rozina Kambos**

Doctor  
Secret Agent

**Robert Hoenig**

Orderly  
Policeman

**Igal Naor**

Inspector

**Hugo Yarden**

Orderly  
Secret Agent

**Yasaha Gilinsky \ Doron Soffer**

Judge  
Orderly

**Nahum Shalit**



First Performance October 9, 1985

---

Beer-Sheva Municipal Theatre

# Trumpets and Raspberries

